

12mm karkaistu lasi alumiini u kanavan väliseinä

Lasi väliseinä

12 mm: n karkaistu lasin lujuus- ja turvallisuusominaisuudet saavutetaan lämmittämällä 12 mm: n hehkutettu lasi karkaisuunissa välillä 1100 - 1150 astetta F. Lasipinta jäädytetään nopeasti ilman korkeapainepuhaltimilla aiheuttaen ulkopinnat lasin jäähtyä ja sopimuksen nopeammin kuin keskellä. Tämän seurauksena pinnat lasi ovat puristuksessa, kun taas ydin on jännitetty tasapainottaa se antaa lasin sen vahvuus.

Tämä prosessi antaa myös karkaistun lasin erillisen tauon. Hehkutetut lasit helposti ja murtumat suuriksi, terävät palat, jotka voivat aiheuttaa merkittäviä haittoja tai vammoja. Sitä vastoin, koska karkaistu lasi on 5 kertaa vahvempi, Se murtuu suhteellisen pieniksi paloiksi rikkoutuessa. Tämä vähentää merkittävästi vammoja tai haittoja.

Karkaistu lasi on alle ominaisuudet:

Monipuolisuus: Karkaistu lasi voidaan muotoilla eri muodoiksi ja tyyleiksi erilaisten sovellusten täyttämiseksi.

Vaikutuskestävyys: Vauhtuin lasin iskunkestävyys on erittäin korkea verrattuna float-lasiin. Tämä auttaa kestämään äärimmäisiä olosuhteita ja lämpötilaa.

Vahvuus: Karkaistu lasi voi olla 3-5 kertaa vahvempi kuin hehkutettu lasi, joten se sopii vaativiin sovelluksiin, joissa on korkeat ympäristökuormat.

Valmistus: Kaikki leikkaus tai hionta on tehtävä ennen karkaisua, koska nämä prosessit aiheuttavat murtumaa, kun lasi on karkaistu.







Alumiini U-kanava väliseinään

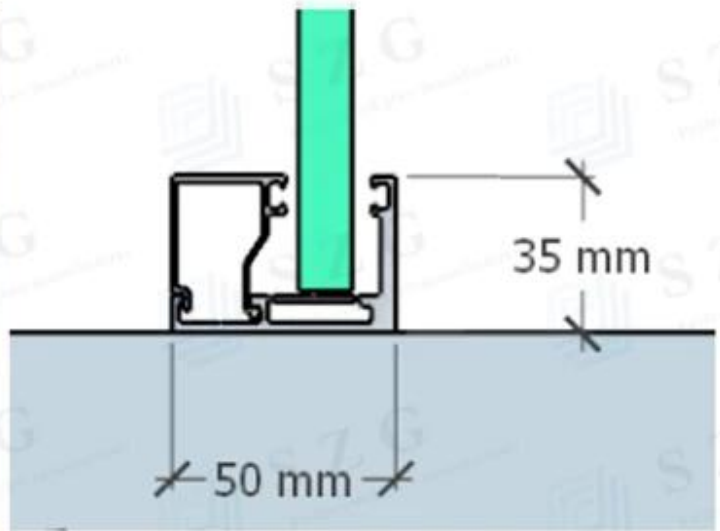

glass wall side view

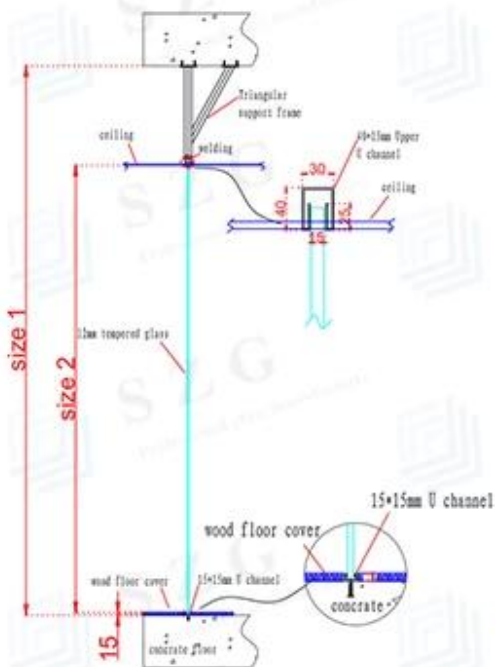

glass wall front view

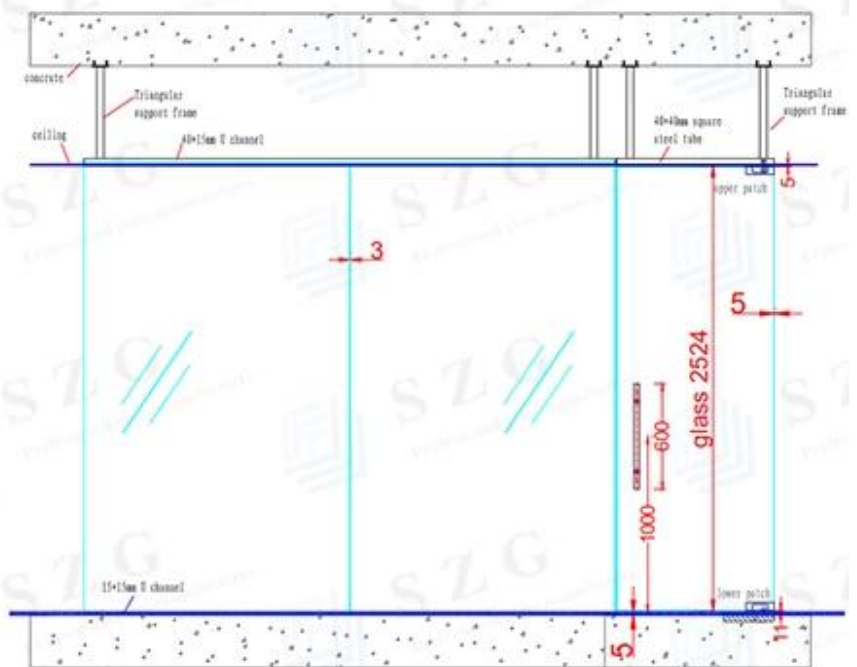

Advantage:

1. anti naarmu ja vedenpitävä, korkean lämpötilan kestävyys, sileä pinta kirkas ja puhdas.
2. Ympäristöystävällinen standardi, voidaan käyttää uudelleen monta kertaa, erityisesti siirtyminen uuteen alueeseen.
3. Asesti kokoaminen, ei-ammattimaiset voivat koota myös palontorjunta, helposti puhdistaa, helposti poistaa jne.
4. Ympäristöystävällinen, vihreä tuote.



Tervetuloa lähettämään meille kyselyn yksityiskohtaisesti ja kysymyksen.