

الزجاج المقسى الألومنيوم يو قناة القسم الجدار 12mm

زجاج جدار التقسيم

يتم تحقيق خصائص القوة والسلامة من الزجاج المقسى 12 مم عن طريق تسخين الزجاج الصلب 12 مم في فرن هداً بين 1100 - 1150 درجة ف. ثم يتم تبريد سطح الزجاج بسرعة مع تفجيرات عالية الضغط ، مما تسبب في الأسطح الخارجية للزجاج لتبرد والعقد بشكل أسرع من المركز. نتيجة لذلك، فإن الأسطح الزجاجية في ضغط بينما يكون جوهر التوازن لتحقيق التوازن بينه يعطي الزجاج قوتها.

هذه العملية تعطي الزجاج المقسى أيضا نمط استراحة مميز. يكسر الزجاج الصلب بسهولة والكسور في قطع كبيرة أو حادة يمكن أن تلحق ضرر أو إصابة كبيرة. على النقيض من ذلك، لأن الزجاج المقسى هو 5 مرات أقوى، انها كسور في قطع صغيرة نسبيا عند كسرها. هذا يقلل بشكل كبير من فرص الإصابات أو الأذى.

:الزجاج المقسى لديه خصائص أدناه

براعة: يمكن تشكيل الزجاج المقسى في أشكال وأساليب مختلفة لتلبية التطبيقات المختلفة

مقاومة التأثير: مقاومة التأثير الزجاج المقسى مرتفع جدا مقارنة بالزجاج العائم. هذا يساعد على تحمل الظروف القسوى ودرجات الحرارة.

القوة: يمكن أن يكون الزجاج المقسى 3 إلى 5 مرات أقوى من الزجاج الصلب، مما يجعله مناسباً للتطبيقات الأكثر تطلبا بأحمال بيئية عالية.

يجب إجراء أي قطع أو طحن قبل التهتة، لأن هذه العمليات ستسبب في كسر بمجرد تخفيف الزجاج







قناة الألومنيوم يو جدار التقسيم

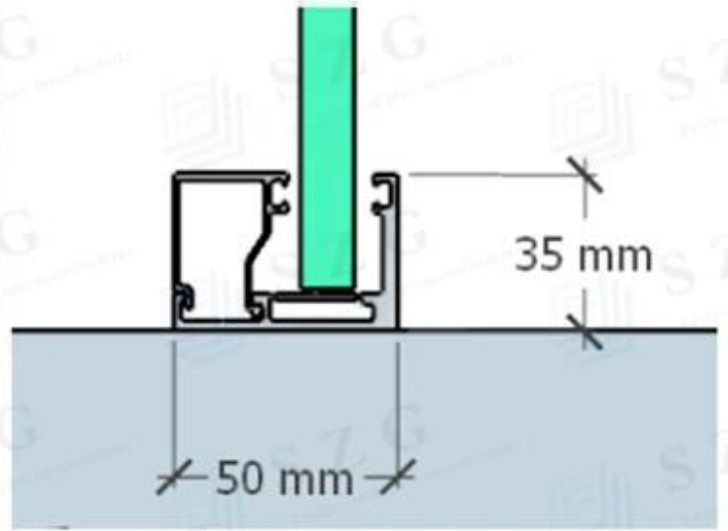

glass wall side view

glass wall front view

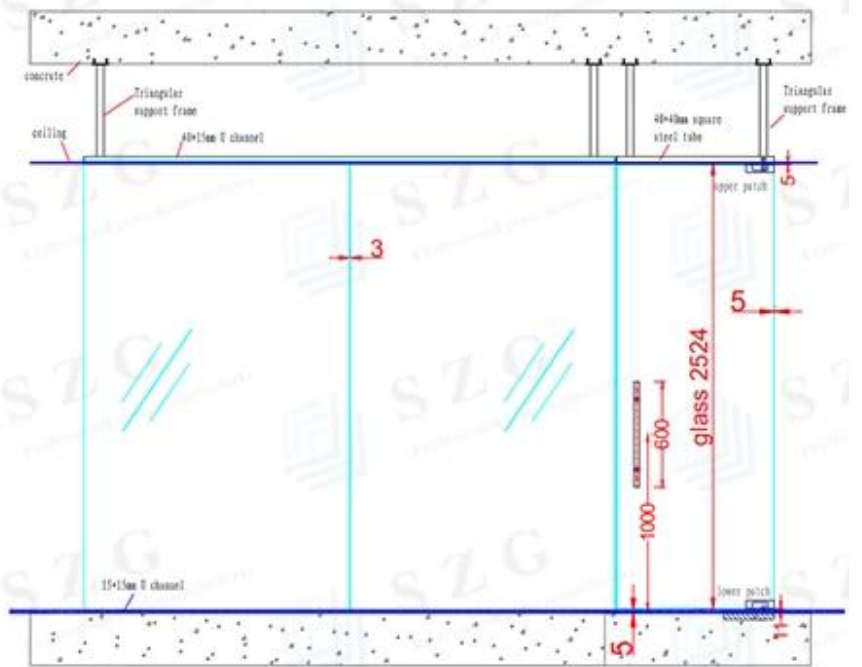
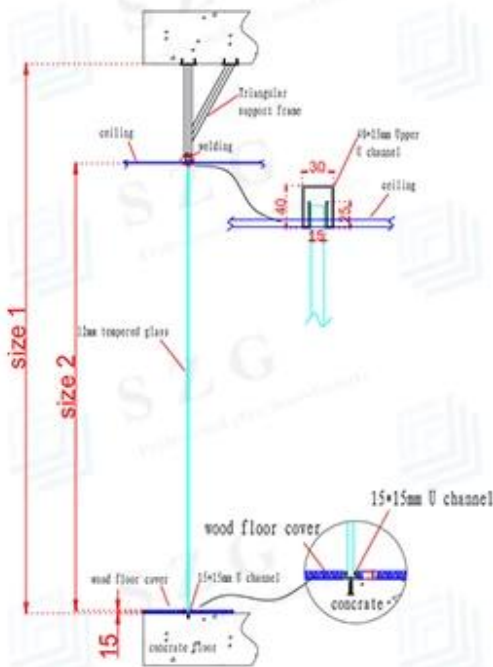

ميزة:

1. الصفر والماء، مقاومة درجات الحرارة العالية، سطح أملس مشرق ونظيف Anti.
2. معيار صديقة للبيئة، يمكن إعادة استخدامها عدة مرات، خاصة بالنسبة للانتقال إلى منطقة جديدة.
3. يمكن أن تتجمع غير المهنية أيضا مقاومة للحريق، ونظيفة بسهولة، وإزالة بسهولة، إلخ، Seasily. تجمع
4. البيئة الصديقة، المنتج الأخضر.



مرحبا بكم في إرسال الاستفسار إلينا مع شرط التفصيل والسؤال.