

Zakrzywione szkło laminowane 11,52 mm jest kształtowane przez kontrolowaną formę za pomocą komputera, włoż szkło do pieca do odpuszczania, aby szkło szybko i równomiernie ostygło natychmiast po podgrzaniu do zaprojektowanego kształtu, a następnie składa się z dwóch kawałków bezpieczeństwa zakrzywionych 5 mm **szkło hartowane** trwale związane z warstwami PVB poprzez kontrolowane, wysokociśnieniowe i przemysłowe ogrzewanie proces.

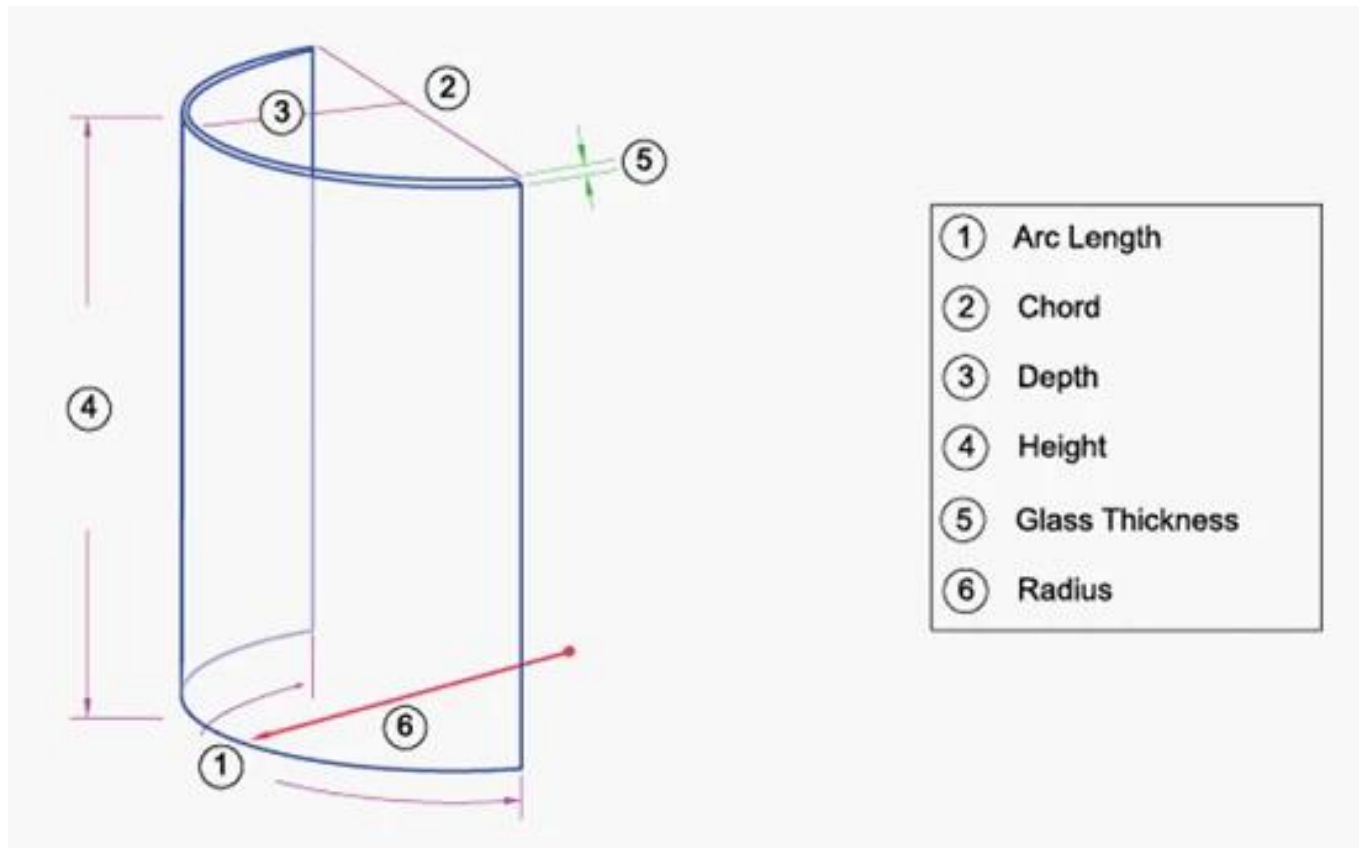

Zalety zakrzywionego szkła laminowanego SZG

1. SZG używa chińskiej najlepszej jakości przezroczystego szkła typu float, aby nie było pęcherzyków, zarysowań, plam itp.
2. SZG może dostosować Twój rozmiar, maksymalna długość łuku, jaką możemy zrobić, to 3300 mm, nasz minimalny promień to 440 mm, a nasza maksymalna wysokość to 5500 mm.
3. Wysoka wytrzymałość: Udarność i wytrzymałość na zginanie jest 3 do 5 razy większa niż zwykłego szkła typu float.
4. Bezpieczeństwo: po rozbiciu szkła zostanie ono podzielone na jednolite, mniejsze cząstki o rozwartym kącie i przyklei się do międzywarstwy, mniej szkodliwe dla ludzi

ciało.

5. Stabilność termiczna: może wytrzymać różnicę temperatur wynoszącą 300 stopni Celsjusza, 3 razy wyższą niż zwykłe szkło.

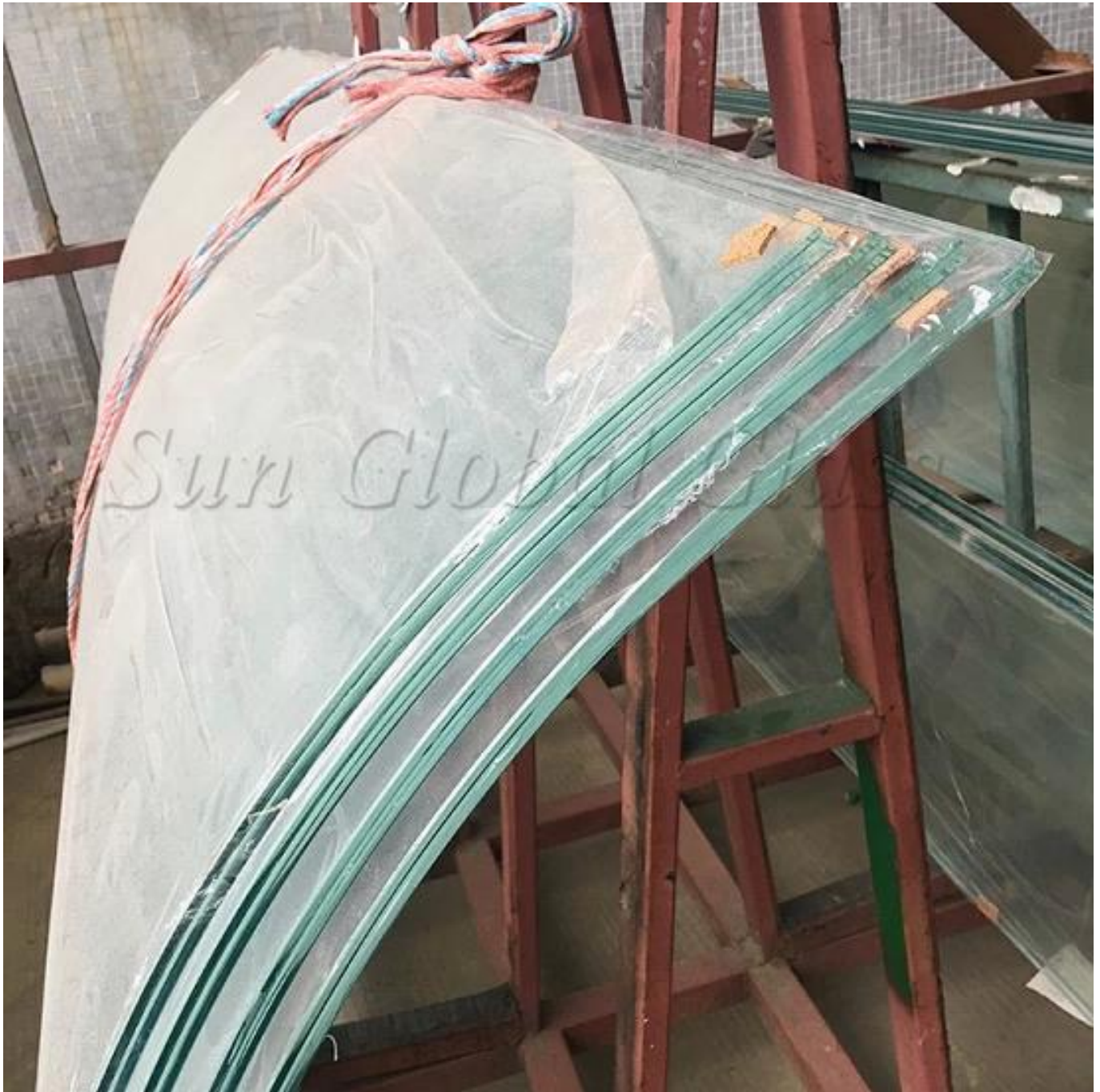



Porównaj z przezroczystym szkłem hartowanym i ultra przezroczystym szkłem hartowanym

1. Ultra jasne szkło hartowane ma znacznie niższą zawartość żelaza niż przezroczyste szkło hartowane i wygląda bardziej błyszcząco i jasno.
2. Samozbicie ultra przezroczystego szkła hartowanego jest niższe niż przezroczyste szkło hartowane, zgodnie ze statystykami wynosi tylko 1/10000.

3. Przepuszczalność światła widzialnego przez przezroczyste szkło hartowane jest wyższa niż przezroczystego szkła hartowanego, jego przepuszczalność światła widzialnego jest większa niż 91,5%.

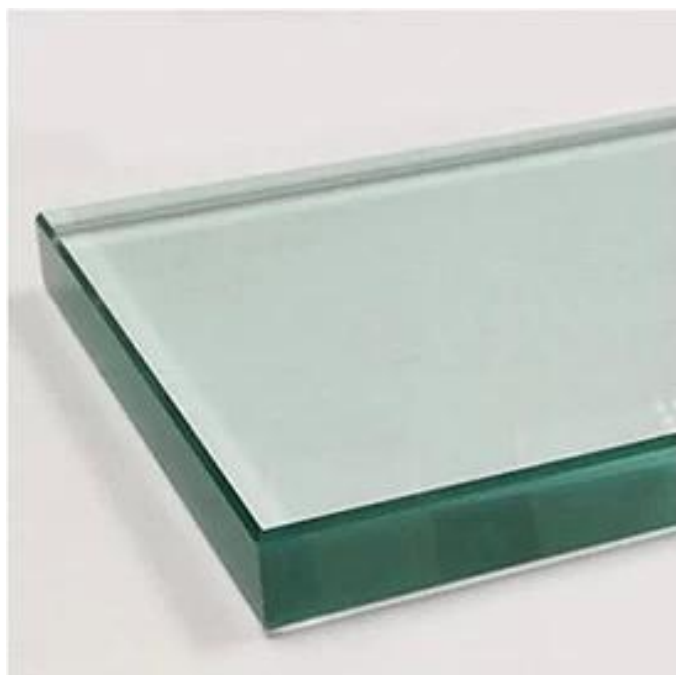

Clear Tempered Glass



Ultra Clear Tempered Glass

Usługi SZG

1. Profesjonalny zespół sprzedaży, oferujący spersonalizowane i dedykowane usługi.
2. Pełna gama dostaw szkła architektonicznego, oferująca zakup w jednym miejscu.
3. Szkło najwyższej jakości z certyfikatem ISO, CE, EN itp. Eksportowane do ponad 50 krajów.
4. Unikalnie zaprojektowane mocne drewniane skrzynie, rozwiązujące problem stłuczenia.



Shenzhen Sun Global Glass Co., Limited is one of main building glass manufacturers in China. Our factory occupies 130,000 square meters equipped with 1000 skilled workers, 30 well-experienced, innovative technicians and advanced production machines.

As a CE qualified & ISO certified Manufacturer, We insist to offer superb quality building glass.

In 2017. We got the certifications of EN12150, EN14449, BS6206, SGCC Safety Glass Standards.

Exhibition



Our Factory



Our Friends



Jaki projekt wykonaliśmy

Florence Inn Hotel



Pestana Cascais Hotel



Mauritius AML Shopping Center



Bolivia UNESCO Museum



UK State-Of-The-Art Academy



Philippines Fortunehill



Vietnam Vo Trong Nghia



Poland Gliwice Metro Station



