

Parede de partição de alumínio de alumínio de vidro de vidro temperado de 12mm

Vidro para parede de partição

As propriedades de força e segurança do vidro temperado de 12mm são alcançadas por aquecimento de vidro recozido de 12mm em um forno de temperamento entre 1100 - 1150 graus F. A superfície de vidro é então rapidamente resfriada com explosões de alta pressão de ar , fazendo com que as superfícies externas do vidro esfriem e sejam mais rápidas que o centro. Como resultado, as superfícies do vidro estão em compressão, enquanto o núcleo está em tensão para equilibrar, dando o vidro sua força. Este processo também fornece vidro temperado um padrão de pausa distinto. Vidro recozido quebra facilmente e fraturas em pedaços grandes e nítidos que podem infligir danos ou lesões significativos. Em contraste, porque o vidro temperado é 5 vezes mais forte, Fraturas em pedaços relativamente pequenos quando quebrados. Isso reduz significativamente as chances de lesões ou danos.

Vidro temperado tem abaixo propriedades:

Versatilidade: vidro temperado pode ser moldado em diferentes formas e estilos para atender a vários aplicativos.

Resistência ao impacto: A resistência ao impacto do vidro temperado é muito alta em comparação com o vidro float. Isso ajuda a suportar condições extremas e temperaturas.

Força: O vidro temperado pode ser de 3 a 5 vezes mais forte que o vidro recozido, tornando-o adequado para aplicações mais exigentes com altas cargas ambientais.

Fabricação: Qualquer corte ou moagem deve ser feito antes de temper, uma vez que esses processos causarão fratura uma vez que o vidro é temperado.







canal de alumínio U para parede de partição

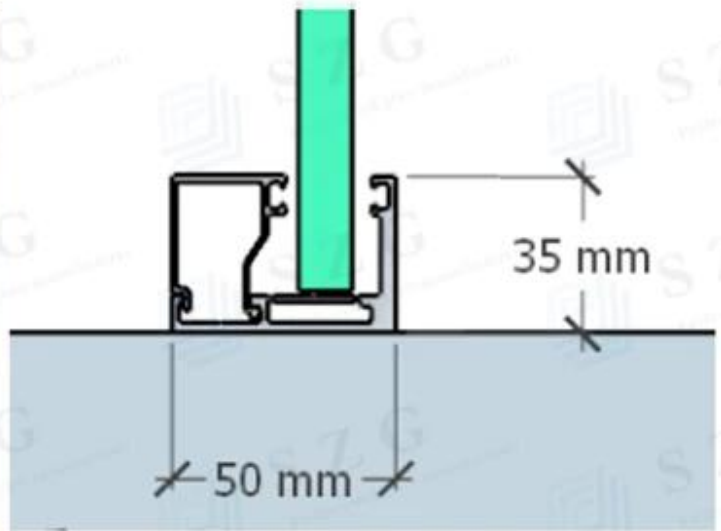

glass wall side view

glass wall front view

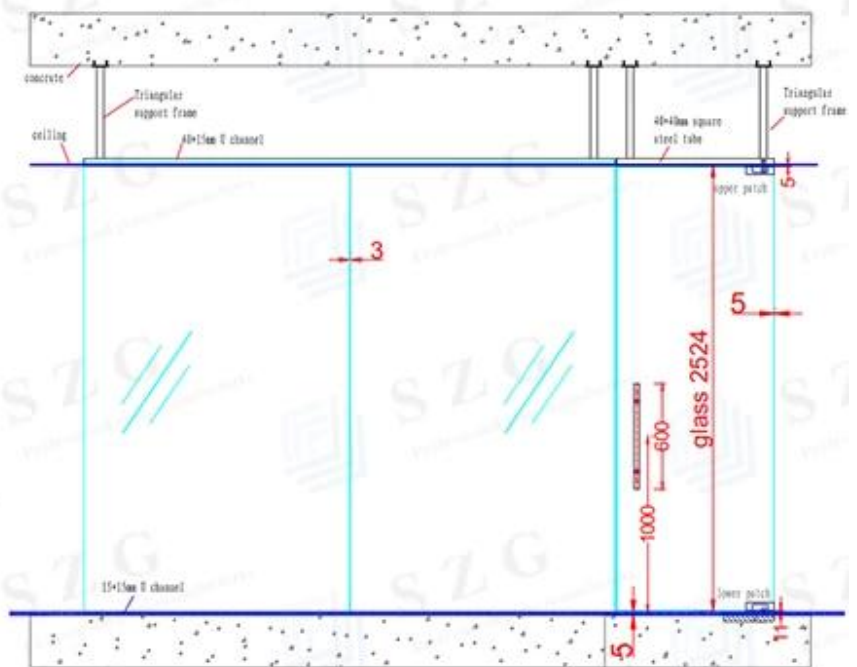
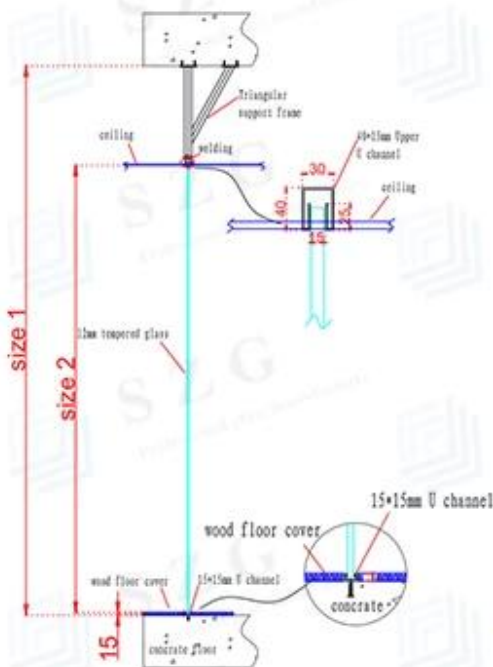

vantagem:

1. Anti Riscos e impermeável, resistência a alta temperatura, uma superfície lisa brilhante e limpa.
2. Padrão ambientalmente amigável, pode ser reutilizado muitas vezes, especialmente para mudar para a nova área.
3. montagem fácil, não profissional pode montar também à prova de fogo, facilmente limpar, facilmente remover, etc.
4. Ambiente amigável, produto verde.



Bem-vindo a enviar-nos inquérito com o seu requisito e pergunta de detalhes.