

**Kính dán cong 11,52mm** Được tạo hình bằng khuôn điều khiển bằng máy tính, đặt kính vào lò ủ để làm cho kính nhanh chóng và nguội đồng đều ngay sau khi được nung đến hình dạng thiết kế, sau đó tạo thành hai miếng cong an toàn 5 mm **kính cường lực** liên kết vĩnh viễn cùng với lớp phủ PVB thông qua hệ thống thổi công nghiệp, chịu áp lực cao quá trình.

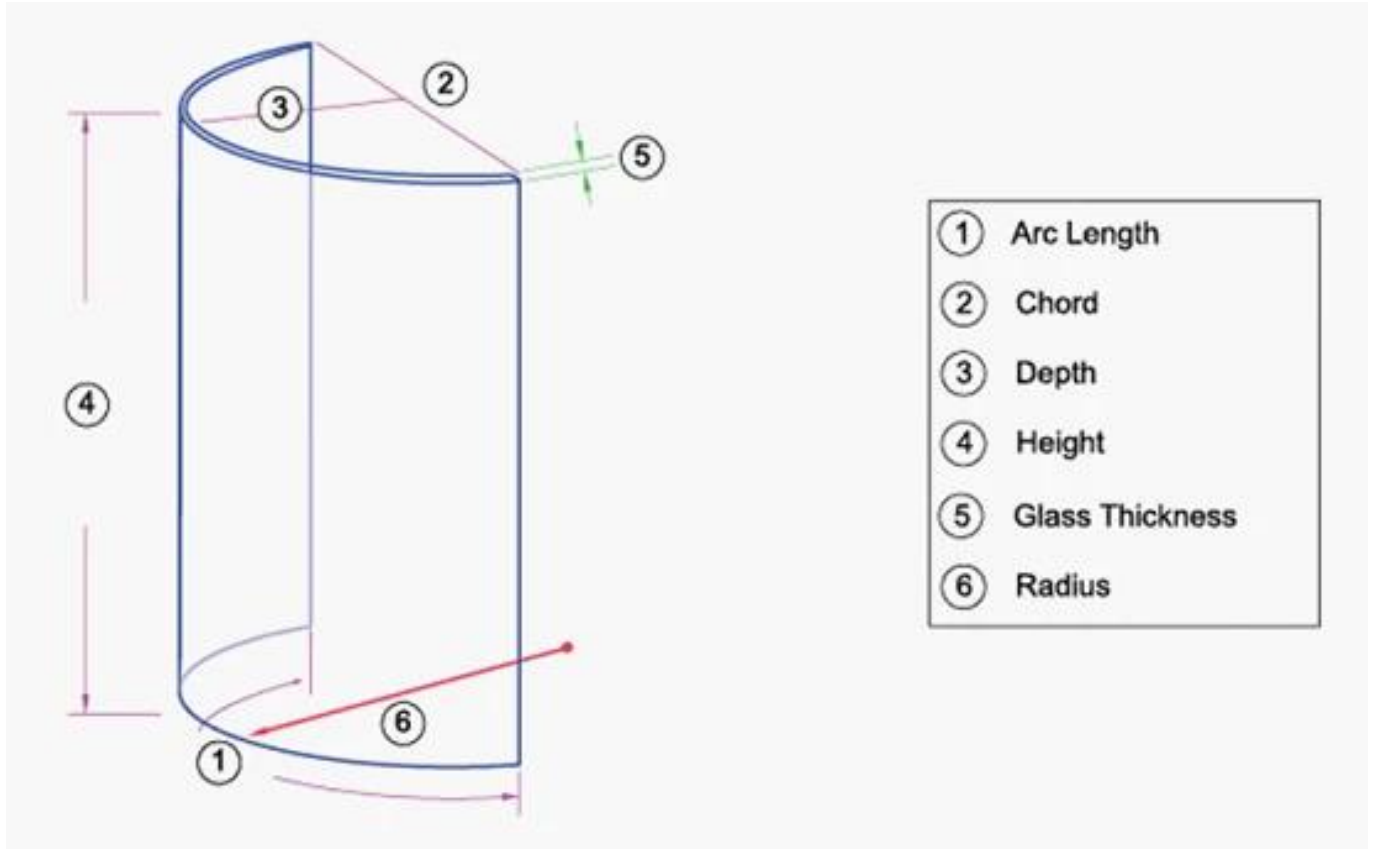

## Ưu điểm của kính dán nhiều lớp

1. SZG sử dụng chất lượng tốt nhất của Trung Quốc nổi glassto làm, nó không có bong bóng, không trầy xước, không có đốm vv

2. SZG có thể tùy chỉnh kích thước của bạn, chiều dài cung tối đa chúng tôi có thể làm là 3300mm, bán kính tối thiểu của chúng tôi là 440mm và chiều cao tối đa của chúng tôi là 5500mm.

3. Độ bền cao: Độ bền va đập và cường độ uốn gấp 3 đến 5 lần so với kính nổi thông thường.

4. An toàn: khi kính vỡ, nó sẽ được đồng nhất, các hạt góc nhỏ hơn và bám vào lớp xen kẽ, ít gây hại cho con người

thân hình.

5. Độ ổn định nhiệt: có thể chịu được chênh lệch nhiệt độ 300 độ C, cao gấp 3 lần so với kính thông thường.

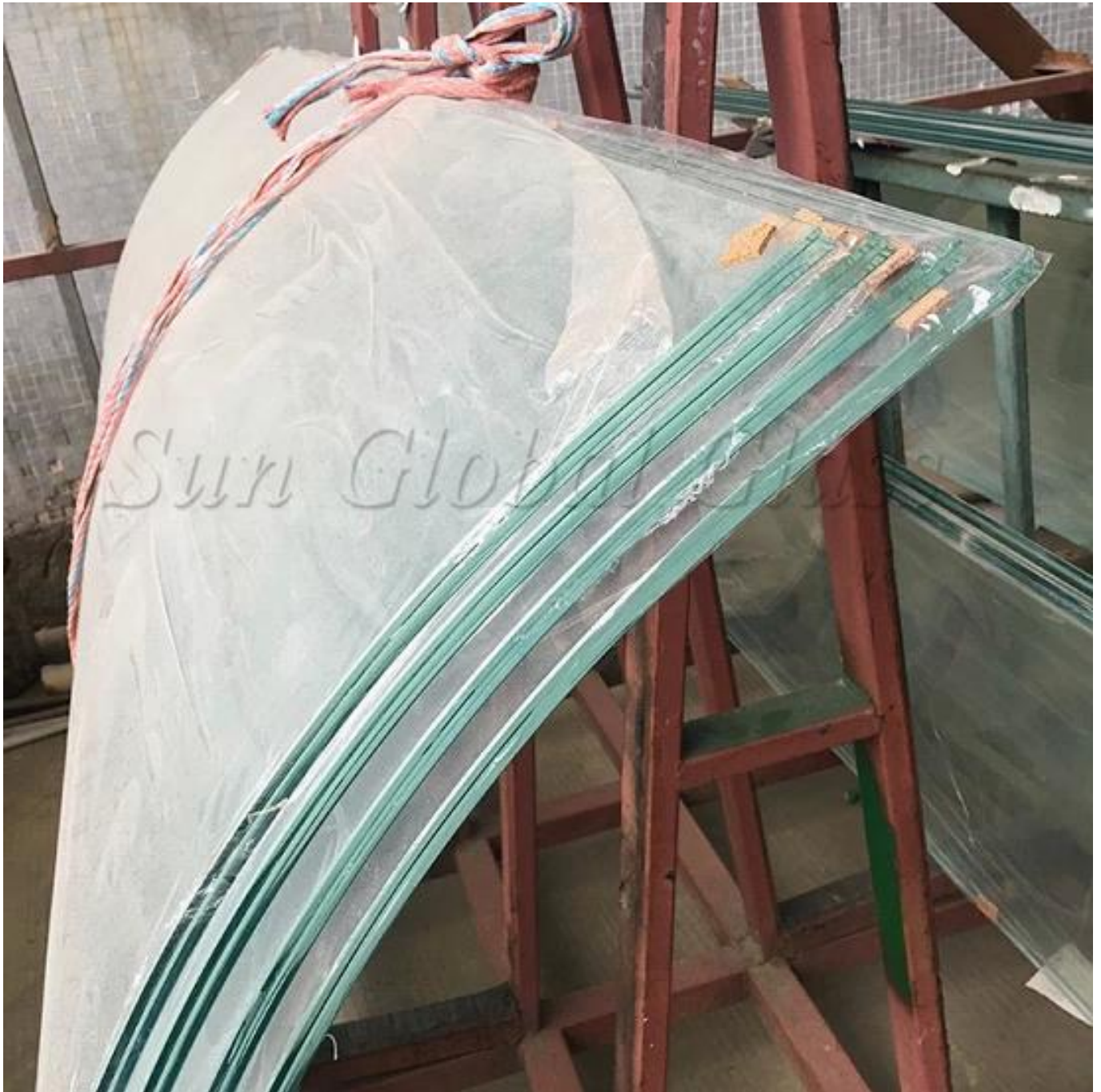



## **So sánh với Kính cường lực trong suốt và Kính cường lực siêu trong suốt**

1. Kính cường lực siêu trong suốt có chất sắt thấp hơn nhiều so với kính cường lực trong suốt và trông long lanh và tươi sáng hơn.
2. Độ tự nổ của kính cường lực cực rõ ràng thấp hơn kính cường lực trong suốt, nó chỉ bằng 1/10000 theo thestatistic.

3. Độ truyền ánh sáng nhìn thấy của kính cường lực rõ ràng cao hơn kính cường lực rõ ràng, độ truyền ánh sáng nhìn thấy của nó nhiều hơn

91,5%.



**Clear Tempered Glass**



**Ultra Clear Tempered Glass**

## **Dịch vụ SZG**

1. Đội ngũ bán hàng chuyên nghiệp, cung cấp dịch vụ cá nhân và tận tâm.
2. Đầy đủ các nguồn cung cấp kính kiến trúc, cung cấp mua một cửa.
3. Kính chất lượng hàng đầu với chứng chỉ ISO, CE, EN, vv xuất khẩu sang hơn 50 quốc gia.
4. Vỏ gỗ chắc chắn được thiết kế độ dày, giải quyết vấn đề vỡ.



Shenzhen Sun Global Glass Co., Limited is one of main building glass manufacturers in China. Our factory occupies 130,000 square meters equipped with 1000 skilled workers, 30 well-experienced, innovative technicians and advanced production machines.

As a CE qualified & ISO certified Manufacturer, We insist to offer superb quality building glass.

In 2017. We got the certifications of EN12150, EN14449, BS6206, SGCC Safety Glass Standards.

### Exhibition



### Our Factory



### Our Friends



**Chúng tôi đã hoàn thành dự án gì**

Florence Inn Hotel



Pestana Cascais Hotel



Mauritius AML Shopping Center



Bolivia UNESCO Museum



UK State-Of-The-Art Academy



Philippines Fortunehill



Vietnam Vo Trong Nghia



Poland Gliwice Metro Station



